

【小学校算数 基本問題 小6 - 】

「図形の拡大と縮小」 1	()組	氏名
	()番	

① アの図形の拡大図を， ～ からすべて選びましょう。(単元評価問題：小6・②)

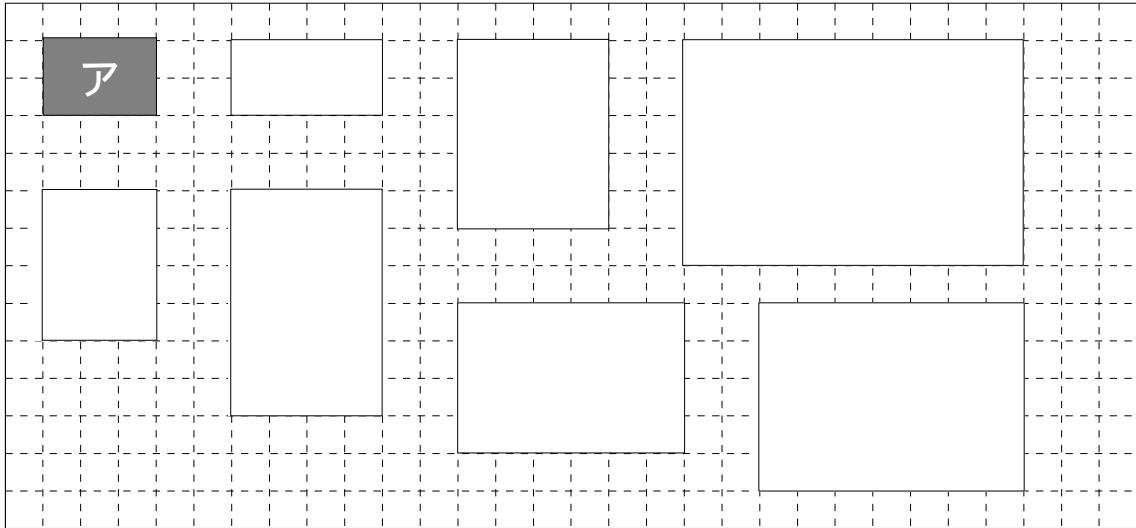

答え	
----	--

② イの三角形は，アの三角形の2倍の拡大図です。次の問いに答えましょう。
 (1) アの の長さと，イの の角の大きさを答えましょう。(単元評価問題：小6・③,④)

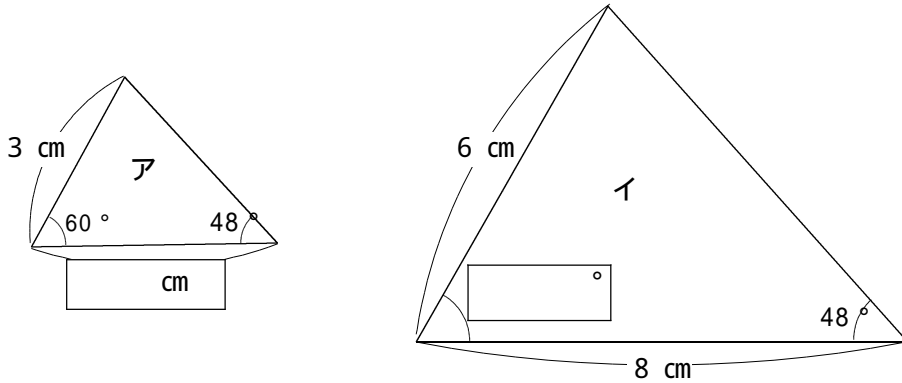

		cm
--	--	----

		°
--	--	---

(2) 下の文の にあてはまることばを書きましょう。

ア，イの図を見ると，形の同じ2つの図形では，次のようになっている。

対応する直線の は，すべて等しい。

対応する角の大きさはすべて等しい。

【小学校算数 基本問題 小6 - 】

「図形の拡大と縮小」 2	() 組	氏名
	() 番	

3 方眼紙にかかれた三角形の2倍の拡大図を、方眼紙にかきましょう。(単元評価問題：小6・5)

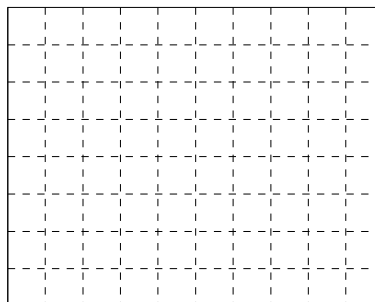
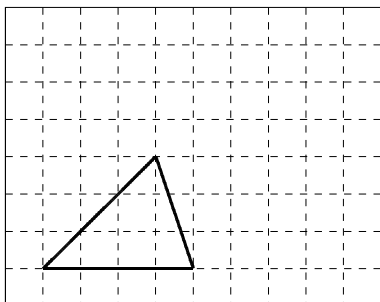

4 頂点Aを中心にして、四角形ABCDの2倍の拡大図と $\frac{1}{2}$ の縮図をかきましょう。(単元評価問題：小6・6)

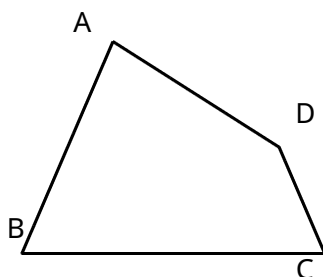

5 下の建物の実際の高さはおよそ何mですか。三角形ABCの $\frac{1}{200}$ の縮図をかいて求めましょう。(単元評価問題：小6・7)

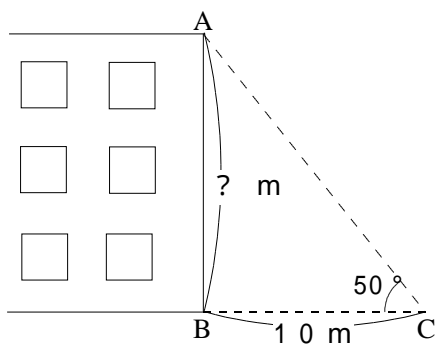

答え	およそ	m
----	-----	---